

CHM[®]

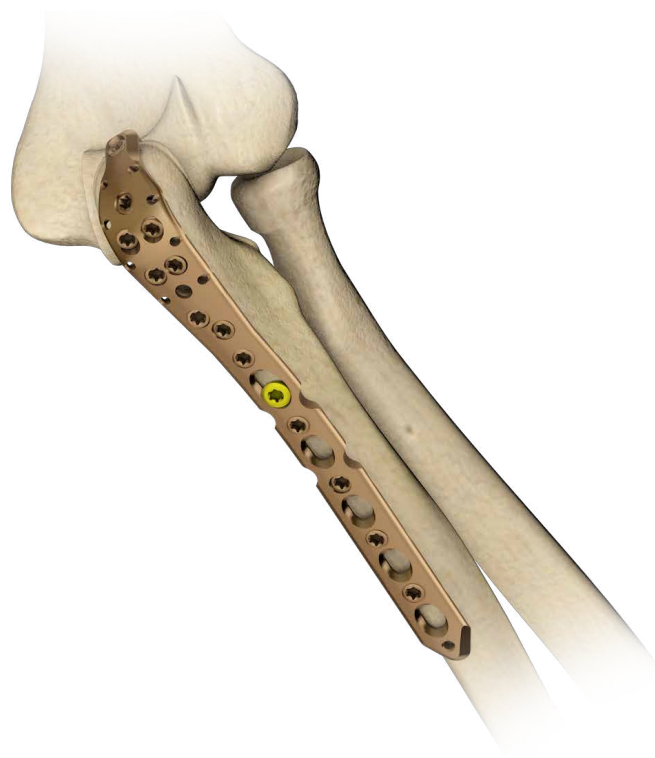











5,0 ChM Locked Plating
5,0 ChLP system













5,0ChLP пластина для отростка локтевой кости 3.4097; 3.4098

- ОПЕРАЦИОННАЯ ТЕХНИКА
- ИМПЛАНТАТЫ
- ИНСТРУМЕНТЫ



ОПИСАНИЕ СИМВОЛОВ

	Титан или сплав титана
	Кобальт
	Левый
	Правый
	Доступные варианты: левый/правый
	Длина
	Шлиц торкс
	Шлиц торкс канюлированный
	Шлиц шестигранный
	Шлиц шестигранный канюлированный
	Канюлированный
	Блокирующий
	Диаметр [мм]

	Длина H [мм]
	Угол
	Доступные длины
	Доступное количество отверстий
	Толщина [мм]
	Масштаб 1:1
	Количество резьбовых отверстий в диафизарной части пластины
	Количество блокируемых отверстий в пластине
	Переменный угол
	Кортикальный
	Спонгиозный
	Доступный вариант стерильный / нестерильный
	Смотри операционную технику



Предупреждение – обратить внимание на особую процедуру.



Действие выполнить под контролем рентгеновского аппарата.



Информация о следующих этапах процедуры.



Переход к следующему этапу процедуры.



Возврат к определенному этапу и повторение действия.



Перед применением изделия следует внимательно прочитать инструкцию по применению. Она содержит: показания, противопоказания, нежелательные последствия, а также рекомендации и предупреждения, связанные с применением изделия.



Вышеприведённое описание не является детальной инструкцией по применению - решение о выборе операционной техники принимает врач.

www.chm.eu

Номер документа ST/80-510
 Дата выпуска 19.06.2019
 Дата обновления P-001-08.12.2020

Производитель оставляет за собой право вносить конструкторские изменения.
 Актуализированные ИНСТРУКЦИИ ПО ПРИМЕНЕНИЮ находятся на веб-сайте: ifu.chm.eu

1. ВВЕДЕНИЕ	5
2. ОПИСАНИЕ ИМПЛАНТАТА	6
3. ОПЕРАЦИОННАЯ ТЕХНИКА	8
3.1. УКЛАДКА ПАЦИЕНТА	8
3.2. ОПЕРАЦИОННЫЙ ДОСТУП	8
3.3. РЕПОЗИЦИЯ ПЕРЕЛОМА	8
3.4. ПОДБОР ИМПЛАНТАТА	8
3.5. МОНТАЖ ШАБЛОНА НАКЛАДКИ	9
3.6. ВВЕДЕНИЕ ПЛАСТИНЫ	9
3.7. ВРЕМЕННАЯ ФИКСАЦИЯ ПЛАСТИНЫ	9
3.8. ВВЕДЕНИЕ ВИНТОВ БЛОКИРУЮЩИХ В ЭПИФИЗАРНОЙ ЧАСТИ ПЛАСТИНЫ	10
3.9. ВВЕДЕНИЕ ВИНТОВ КОРТИКАЛЬНЫХ В ДИАФИЗАРНОЙ ЧАСТИ ПЛАСТИНЫ	10
3.10. ВВЕДЕНИЕ ВИНТОВ БЛОКИРУЮЩИХ В ДИАФИЗАРНОЙ ЧАСТИ ПЛАСТИНЫ	11
3.11. ДЕМОНТАЖ ШАБЛОНА НАКЛАДКИ	11
3.12. ЗАКРЫТИЕ РАНЫ	11
4. ОПЕРАЦИОННЫЕ ПРОЦЕДУРЫ	12
4а. ПРОЦЕДУРА ВРЕМЕННОЙ ФИКСАЦИИ ИМПЛАНТАТА	12
4б. ПРОЦЕДУРА ВВЕДЕНИЯ ВИНТА КОРТИКАЛЬНОГО САМОНАРЕЗАЮЩЕГО 3,5	13
4с. ПРОЦЕДУРА ВВЕДЕНИЯ 5,0ChLP ВИНТА САМОНАРЕЗАЮЩЕГО 3,5 [3.5200]	14
4d. ПРОЦЕДУРА ВВЕДЕНИЯ 4,5ChLP ВИНТА 2,4 [3.5225]	15
4е. ПРОЦЕДУРА ВВЕДЕНИЯ 5,0ChLP ВИНТА VA 3,5 [4.5236]	16
5. ПОСЛЕОПЕРАЦИОННЫЙ УХОД	18
6. УДАЛЕНИЕ ИМПЛАНТАТА	18
7. КАТАЛОЖНЫЕ СТРАНИЦЫ	19
7а. ИНСТРУМЕНТЫ	19
7б. ПЛАСТИНЫ	21
7с. ВИНТЫ	22

1. ВВЕДЕНИЕ

Инструкция касается блокируемых пластин системы 5,0ChLP, предназначенных для фиксации проксимального отдела локтевой кости. Пластины входят в состав системы блокируемых пластин ChLP, разработанной компанией **СЪМ**. Представленный ассортимент имплантатов изготовлен из материалов согласно требованиям стандарта ISO 5832.

В состав набора для лечения проксимального отдела локтевой кости входят:

- имплантаты (*пластины и винты*),
- набор инструментов, в состав которого входят инструменты для проведения операции,
- инструкция.

Назначение

- внутрисуставные и околосуставные переломы проксимального отдела локтевой кости,
- переломы проксимального отдела локтевой кости, охватывающие диафиз кости,
- неправильные костные сращения и отсутствие сращения,
- коррекционная остеотомия.

Подбор и профилирование пластин

Пластины доступны различной длины, в версиях на левую и правую сторону. Это позволяет сделать оптимальный подбор имплантата для случающихся переломов. Не допускается профилирование пластин в их эпифизарной части.



Перед применением изделия следует внимательно прочитать инструкцию по применению. Она содержит: показания, противопоказания, нежелательные последствия, а также рекомендации и предупреждения, связанные с применением изделия.



Вышеприведённое описание не является детальной инструкцией по применению - решение о выборе операционной техники принимает врач.

2. ОПИСАНИЕ ИМПЛАНТАТА

Пластины для отторстка локтевой кости входят в состав системы 5,0ChLP. Эта система также включает взаимодействующие винты блокирующие. Для удобства идентификации, пластина и титановые винты блокирующие кодированы в коричневый цвет.



• Эпифизарная часть пластины:

- многонаправленная установка винтов обеспечивает оптимальную биомеханическую стабильность отломков,
- дополнительные вспомогательные шипы обеспечивают фиксацию сухожилия трехглавой мышцы плеча.



• Шаблон накладка:

- быстрое, без столкновений введение винтов в установленных направлениях.

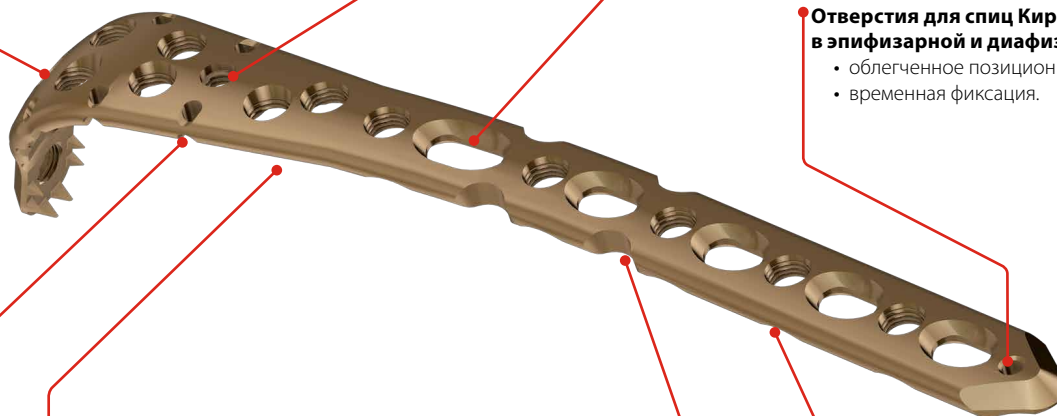

• Компрессионные отверстия:

- удобное позиционирование пластины,
- возможность выполнения компрессии.

• Отверстия для спиц Киршнера в эпифизарной и диафизарной частях:

- облегченное позиционирование пластины,
- временная фиксация.

• Конструкция пластины:

- анатомический профиль подобран к строению кости,
- тоньше эпифизарная часть,
- покатые верхние края.

• Нижние подрезы в диафизарной части:

- ограниченный контакт пластины с костью,
- лучшее кровоснабжение тканей вблизи имплантата.

• Боковые подрезы диафизарной части:

- облегченное профилирование диафизарной части.

• Отверстия по периметру эпифизарной части пластины:

- отверстия, приспособленные для соединения мягких тканей вокруг имплантата и предварительной фиксации спицами Киршнера.



5,0СНР ПЛАСТИНА ДЛЯ ОТРОСТКА ЛОКТЕВОЙ КОСТИ



3. ОПЕРАЦИОННАЯ ТЕХНИКА

3.1. УКЛАДКА ПАЦИЕНТА

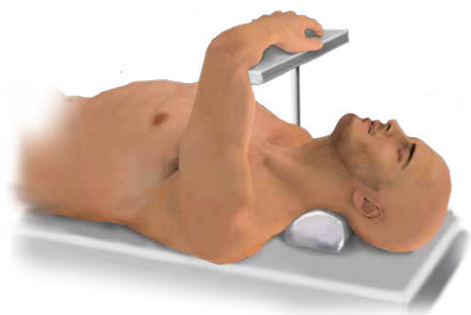

Положение лежа на спине.

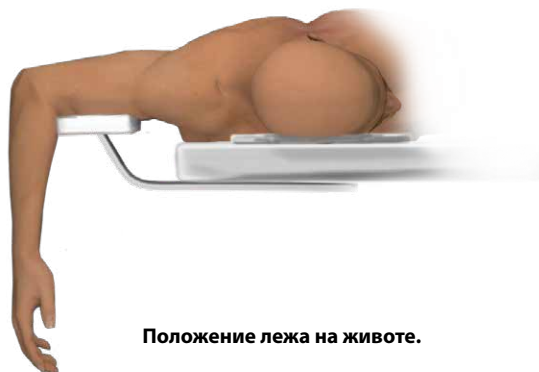

Положение лежа на животе.

3.2. ОПЕРАЦИОННЫЙ ДОСТУП

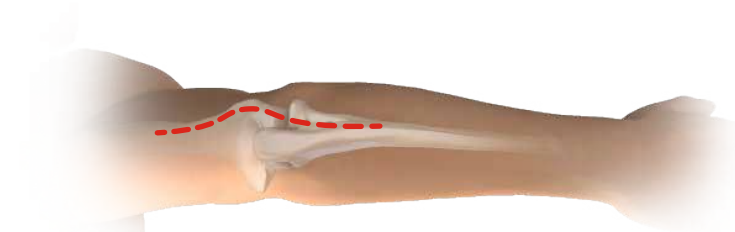

Дорсальный разрез.

Особое внимание следует обратить на локтевой нерв, его необходимо визуализировать.

3.3. РЕПОЗИЦИЯ ПЕРЕЛОМА

Выполнить репозицию перелома. В случае необходимости временно зафиксировать костные отломки с помощью спиц Киршнера и/или редуцирующих клещей.

3.4. ПОДБОР ИМПЛАНТАТА

Подобрать нужный размер имплантата к типу перелома, величине и строению костей. Использовать меру пластины **[43.4097.504]/[43.4098.504]** для определения длины имплантата.

Мера пластины 3.4097.504
Мера пластины 3.4098.504







43.4097.504
43.4098.504



3.5. МОНТАЖ ШАБЛОНА НАКЛАДКИ

Закрепить специальную шаблон накладку, докручивая винт крепёжный наконечником T15 [40.5677.000].

пластина 3.4097		40.5731.100
пластина 3.4098		40.5731.200
		40.6654.000
		40.5677.000

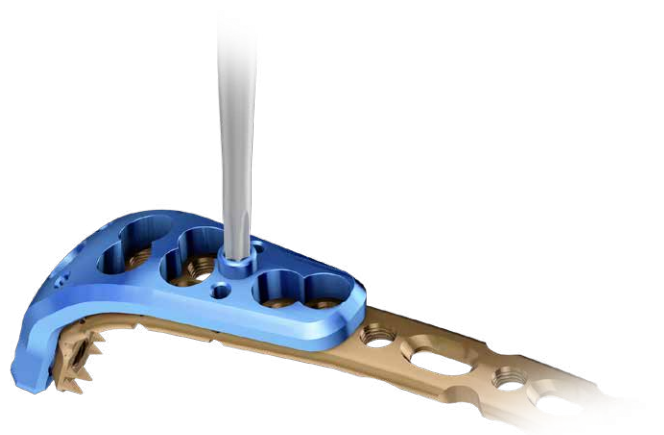

Для большинства блокируемых пластин ChLP доступны шаблоны накладки в качестве дополнительного вспомогательного инструмента. Применение шаблонов накладок обеспечивает правильное вкручивание (закрепление) шурупов направляющих в блокируемых отверстиях в эпифизарной части пластины. Облегчает эффективное проведение операции, сокращая ее время, и обеспечивает сверление в оси блокируемого отверстия.



Неиспользование шаблонов накладок может привести к неправильной имплантации. Неправильно заблокированные винты могут быть причиной появления трудностей при удалении пластин.

3.6. ВВЕДЕНИЕ ПЛАСТИНЫ

Установить имплантат в правильном положении на кости.

3.7. ВРЕМЕННАЯ ФИКСАЦИЯ ПЛАСТИНЫ

Положение имплантата зафиксировать при помощи введения спицы Киршнера в специальное отверстие или с помощью винта установочно-нажимного (в соответствии с процедурой 4а).

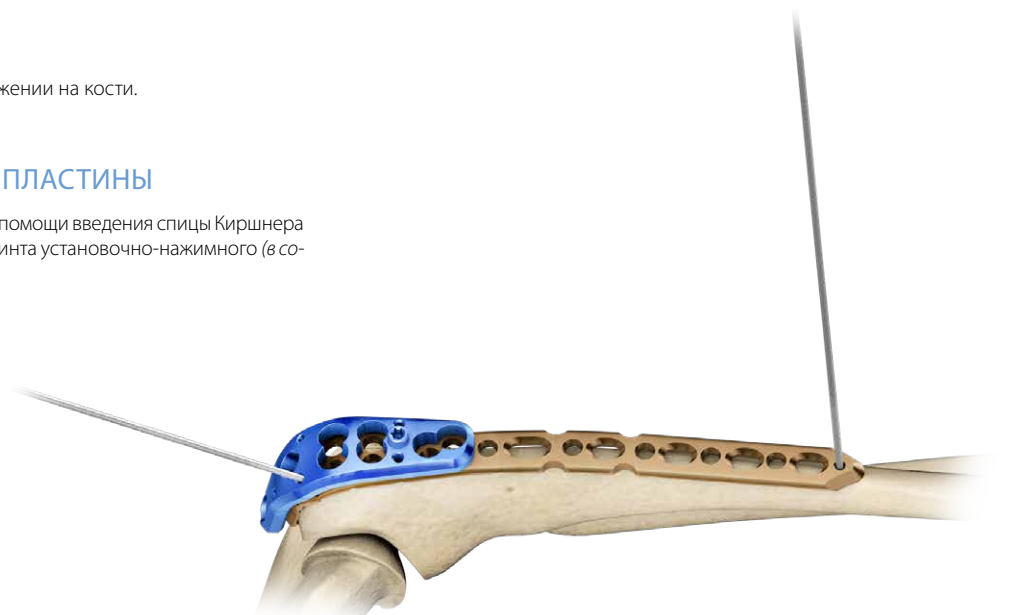

3.8. ВВЕДЕНИЕ ВИНТОВ БЛОКИРУЮЩИХ В ЭПИФИЗАРНОЙ ЧАСТИ ПЛАСТИНЫ

Ввести винты блокирующие соответствующей длины в блокируемые отверстия пластины.

- 5,0ChLP винт самонарезающий 3,5 **[3.5200]**
(в соответствии с процедурой 4с).
- 4,5ChLP винт 2,4 **[3.5225]**
(в соответствии с процедурой 4d).

Ввести втулку защитную 7/5 **[40.5672]** в отверстие шаблона накладки.



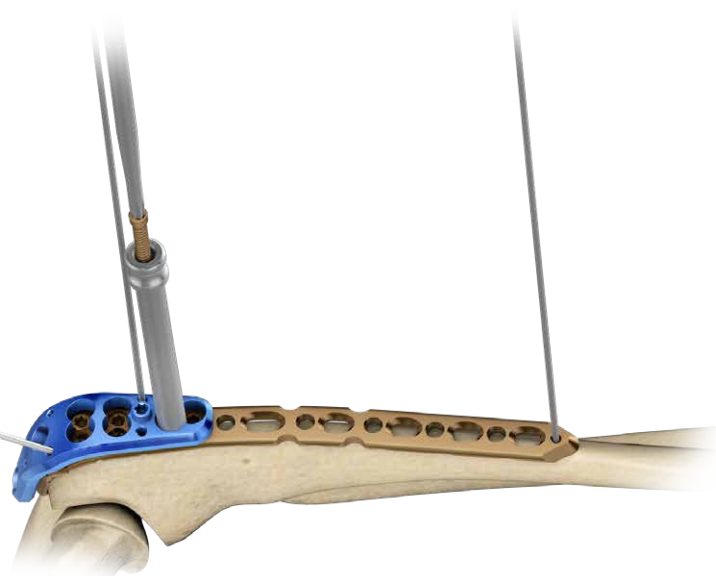

Через втулку ввести 5,0ChLP винты самонарезающие 3,5 **[3.5200]**.

- 5,0ChLP винт VA 3,5 **[4.5236]**
(в соответствии с процедурой 4е).

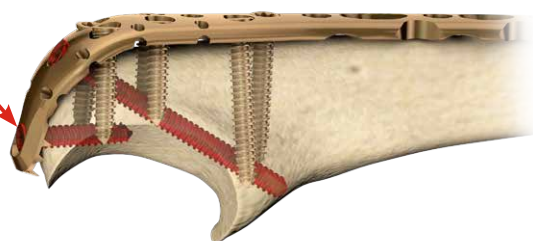

макс. 18 мм



 Винты, фиксирующие отросток локтевой кости, и винты, направленные к венечному отростку, в зависимости от системы, могут сталкиваться друг с другом. Следует обратить особое внимание на длину винтов для избежания столкновения.

ВНИМАНИЕ: При введении винтов в эпифизарной части проверить, не выходят ли на поверхность суставов.

макс. 16 мм

макс. 34 мм



3.9. ВВЕДЕНИЕ ВИНТОВ КОРТИКАЛЬНЫХ В ДИАФИЗАРНОЙ ЧАСТИ ПЛАСТИНЫ

Ввести винты кортикальные самонарезающие 3,5 **[3.1306]** в удлиненные отверстия пластины. В случае необходимости выполнить компрессию (в соответствии с процедурой 4b). О порядке и количестве вводимых винтов решение принимает врач.

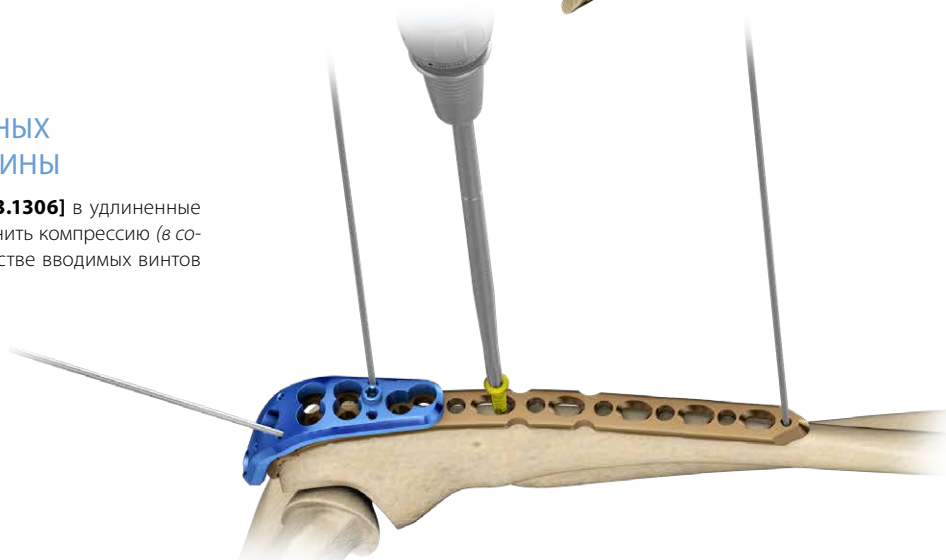

3.10. ВВЕДЕНИЕ ВИНТОВ БЛОКИРУЮЩИХ В ДИАФИЗАРНОЙ ЧАСТИ ПЛАСТИНЫ

Ввести 5,0ChLP винты самонарезающие 3,5 **[3.5200]** соответствующей длины в блокируемые отверстия диафизарной части пластины (в соответствии с процедурой 4с).

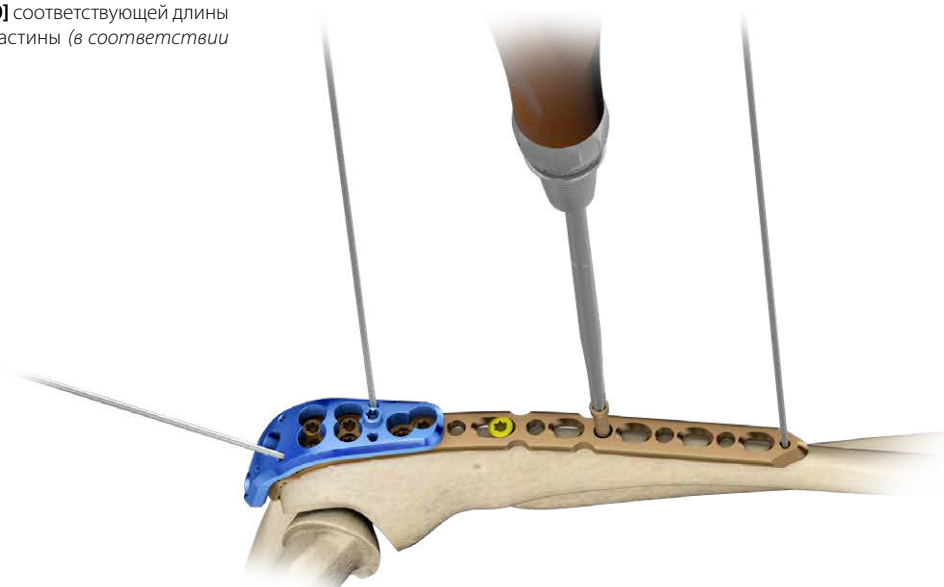

Винты кортикальные 3,5 вводить в отломок до введения винтов блокирующих.



Врач определяет порядок и количество вводимых винтов блокирующих и кортикальных.

3.11. ДЕМОНТАЖ ШАБЛОНА НАКЛАДКИ

Отсоединить шаблон накладку, откручивая винт крепёжный наконечником T15 **[40.5677.000]**.



40.6654.000



40.5677.000

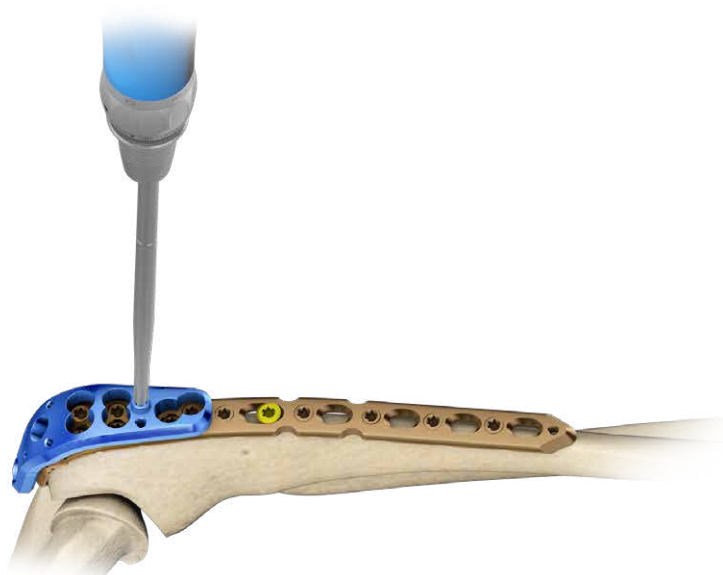

3.12. ЗАКРЫТИЕ РАНЫ

Перед закрытием раны следует выполнить рентгеновский снимок, по крайней мере в двух проекциях, чтобы подтвердить положение имплантатов и репозицию перелома. Следует убедиться, что винты правильно докручены и не сталкиваются с суставной поверхностью. Использовать соответствующую хирургическую технику для закрытия раны.

4. ОПЕРАЦИОННЫЕ ПРОЦЕДУРЫ

4а. ПРОЦЕДУРА ВРЕМЕННОЙ ФИКСАЦИИ ИМПЛАНТАТА

Фиксация спицами Киршнера

- Временно установить имплантат, вводя спицы Киршнера 1,5/210 [40.4592.210] в специальные отверстия в пластине.



Фиксация спицами Киршнера в блокируемых отверстиях

- Ввести втулку направляющую 5,0/1,8 [40.5673.718] в блокируемое отверстие пластины.
- Ввести спицу Киршнера 1,5/210 [40.4592.210] через втулку направляющую 5,0/1,8 [40.5673.718].

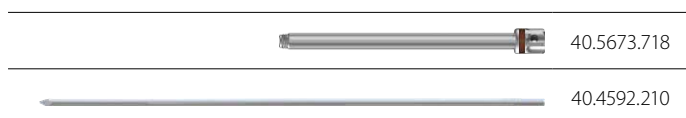

Фиксация винтом установочно-нажимным

- Ввести втулку направляющую 5,0/2,8 [40.5673.728] в блокируемое отверстие пластины.
- Ввести винт установочно-нажимной 2,8/180 [40.5674.728] через втулку направляющую 5,0/2,8 [40.5673.728].
- Вкручивая гайку (регулятор) винта установочно-нажимного 2,8/180 [40.5674.728], дожать пластину к кости.

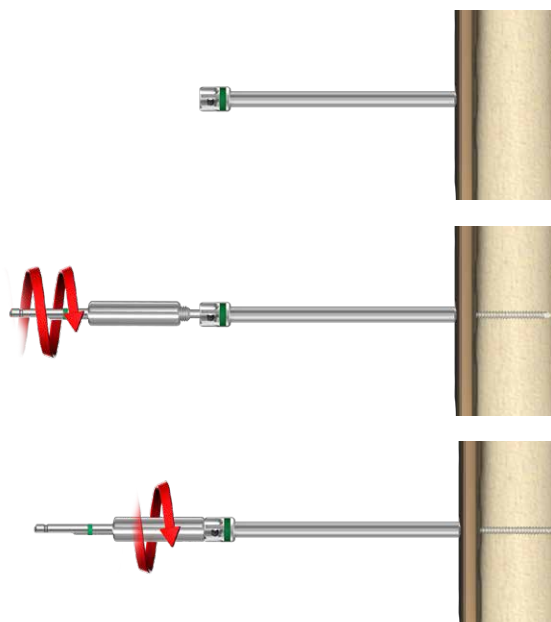
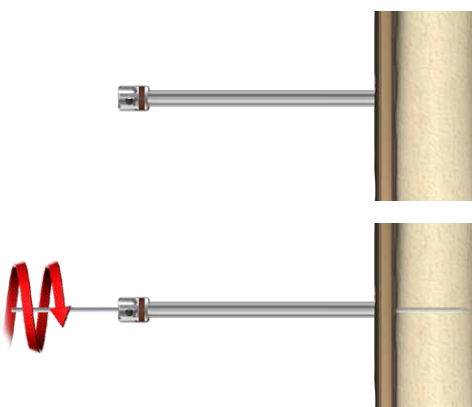
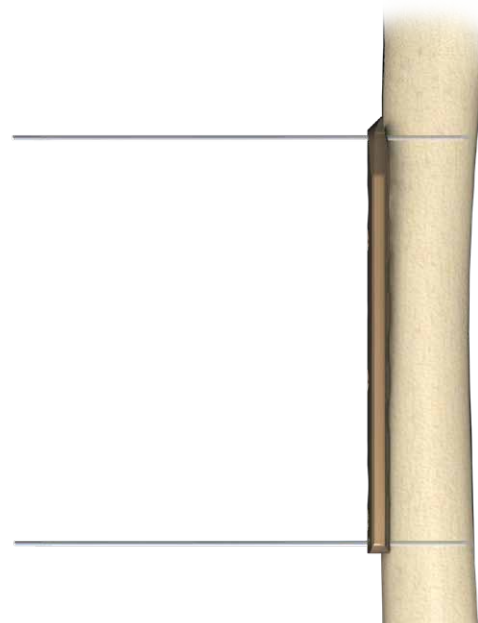
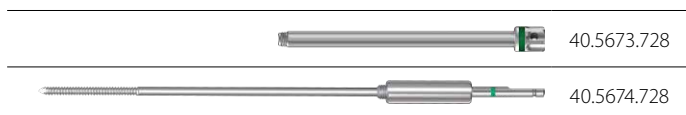

4b. ПРОЦЕДУРА ВВЕДЕНИЯ ВИНТА КОРТИКАЛЬНОГО САМОНАРЕЗАЮЩЕГО 3,5

Установка направлятеля компрессионного

Установить направлятель компрессионный 2,5 [40.4804.725] в нужном положении:



НЕЙТРАЛЬНОЕ ПОЛОЖЕНИЕ: Прижать направлятель к пластине. Займёт он положение, которое позволит нейтрально ввести винт.

КОМПРЕССИОННОЕ ПОЛОЖЕНИЕ: Передвинуть направлятель, не дожимая его к краю компрессионного отверстия. Выполненное в таком положении отверстие позволит ввести винт в компрессионном положении.

УГЛОВОЕ ПОЛОЖЕНИЕ: Возможно установить направлятель в угловом положении.

НЕЙТРАЛЬНОЕ ПОЛОЖЕНИЕ:



КОМПРЕССИОННОЕ ПОЛОЖЕНИЕ:

УГЛОВОЕ ПОЛОЖЕНИЕ:

Сверление отверстия

В нужном положении, при помощи сверла с измерительной шкалой 2,5/210 [40.5912.212], выполнить через два кортикальных слоя отверстие под винт кортикальный Ø3,5.



Измерение глубины отверстия

В высверленное отверстие вводить измеритель глубины [40.4639.550] до тех пор, пока конец измерителя не упрётся во внешнюю поверхность второго кортикального слоя.



Введение винта

Ввести винт кортикальный с помощью рукоятки со сцеплением [40.6654.000] и наконечника T15 [40.5677.000].

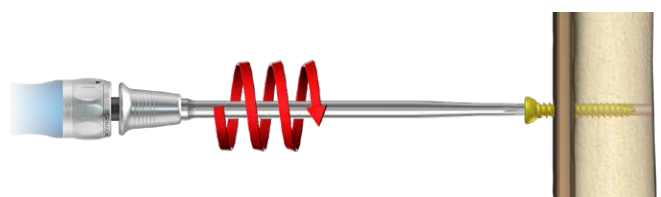
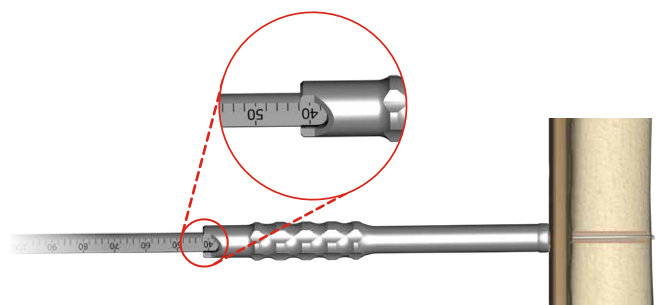
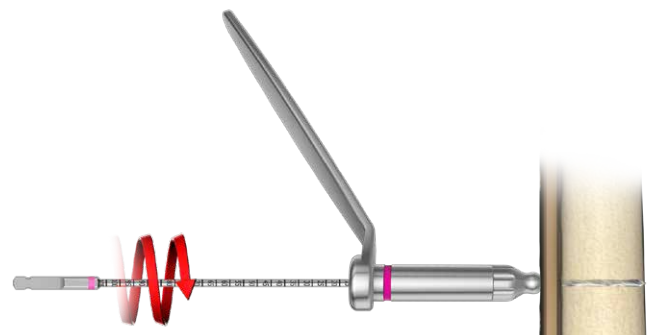
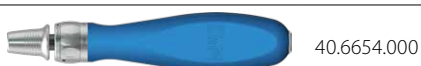

4с. ПРОЦЕДУРА ВВЕДЕНИЯ 5,0ChLP ВИНТА САМОНАРЕЗАЮЩЕГО 3,5 [3.5200]

Вкручивание втулки направляющей

Ввести втулку направляющую 5,0/2,8 [40.5673.728] в блокируемое отверстие пластины.



40.5673.728

Сверление отверстия

Сверлить сверлом с измерительной шкалой 2,8/210 [40.5653.212] на нужную глубину.



40.5653.212

Измерение глубины отверстия

ВАРИАНТ I: Определить глубину сверления на сверле с измерительной шкалой 2,8/210 [40.5653.212].



40.5653.212

ВАРИАНТ II: или при помощи измерителя длины винтов [40.5675.500].



40.5675.500

ВАРИАНТ III: Выкрутив втулку направляющую 5,0/2,8 [40.5673.728], определить длину винта при помощи измерителя глубины [40.4639.550].



40.4639.550

Введение винта

Удалить втулку направляющую 5,0/2,8 [40.5673.728]. При помощи рукоятки динамометрической со сцеплением 2Нм [40.6652.000] и наконечника T15 [40.5677.000] ввести винт блокирующий.



40.6652.000



40.5677.000



Последнюю фазу закручивания винта блокирующего, особенно при применении приводов, следует всегда выполнять с использованием рукоятки динамометрической, ограничивающей момент закручивания винта. Неиспользование рукоятки динамометрической приводит к интраоперационным осложнениям и, во время последующей операции, удалению пластины и винтов блокирующих.

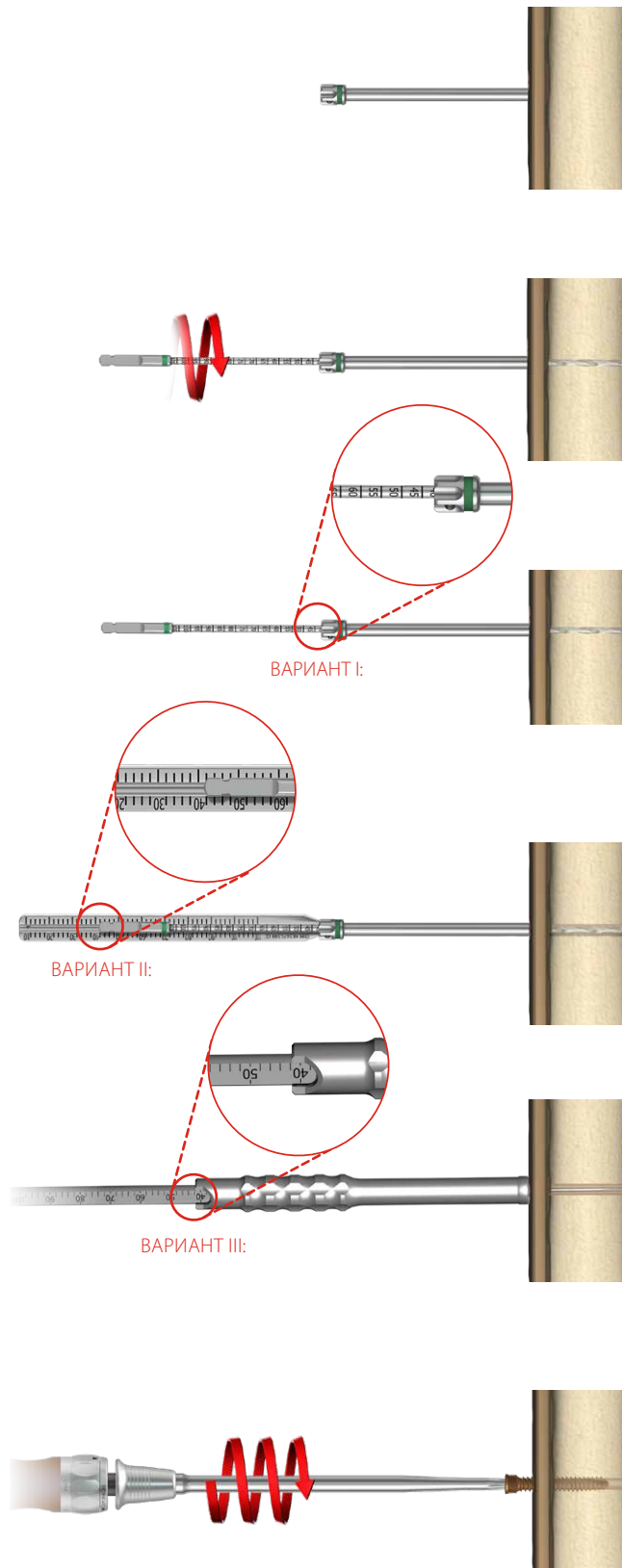

4d. ПРОЦЕДУРА ВВЕДЕНИЯ 4,5ChLP ВИНТА 2,4 [3.5225]

Вкручивание втулки направляющей

Ввести втулку направляющую 5,0/1,8 [40.5673.718] в блокируемое отверстие пластины.



40.5673.718



Сверление отверстия

Сверлить сверлом 1,8/220 [40.2063.222] на нужную глубину.



40.2063.212



Измерение глубины отверстия

ВАРИАНТ I: Определить глубину отверстия при помощи измерителя длины винтов [40.5675.500].



40.5675.500

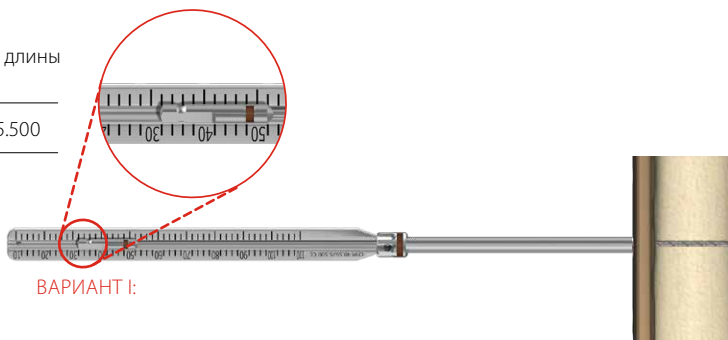

ВАРИАНТ I:

ВАРИАНТ II: Выкрутив втулку направляющую 5,0/1,8 [40.5673.718], длину винта определить при помощи измерителя глубины [40.4639.550].



40.4639.550

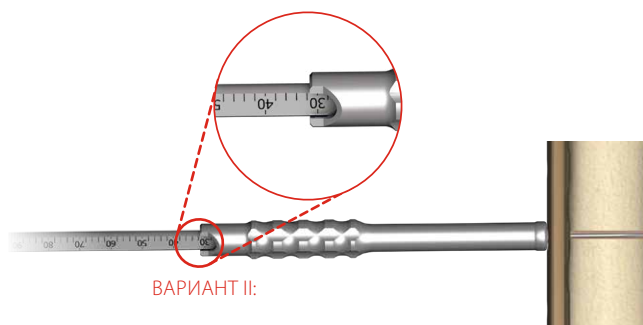

ВАРИАНТ II:

Введение винта

Удалить втулку направляющую 5,0/1,8 [40.5673.718]. При помощи рукоятки динамометрической со сцеплением 2Нм [40.6652.000] и наконечника T15 [40.5677.000] ввести винт блокирующий.



40.6652.000



40.5677.000

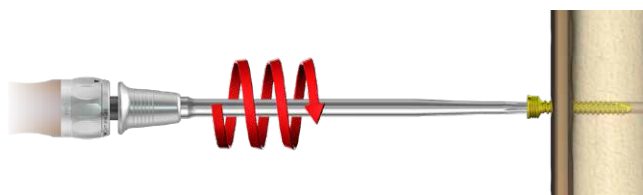

4е. ПРОЦЕДУРА ВВЕДЕНИЯ 5,0СhLP ВИНТА VA 3,5 [4.5236]



При применении винтов VA с переменным углом введения существует риск коллизии винтов или сверла с введенными винтами. Обдуманый план траектории вводимых винтов, а также межоперационный рентгеновский контроль во время сверления уменьшают риск возникновения коллизии.

Установка направителя VA

- Ввести направитель VA 2,8 [40.8206.028] на полную глубину в одной оси с блокируемым отверстием.
- Установить нужное отклонение от оси блокируемого отверстия. Направитель дает возможность отклонения на 15° в каждую сторону по отношению к оси блокируемого отверстия.



40.8206.028



Превышение угла отклонения более чем на 15° может привести к неправильной блокировке винта VA в отверстии пластины.

Сверление отверстия

- Сверлить сверлом с измерительной шкалой 2,8/210 [40.5653.212] на нужную глубину.



40.5653.212



Сверление выполнять под рентгеновским контролем, чтобы избежать коллизии сверла с введенными винтами.

Измерение глубины отверстия

ВАРИАНТ I: Определить глубину сверления на сверле с измерительной шкалой 2,8/210 [40.5653.212].



40.5653.212

ВАРИАНТ II: При помощи измерителя длины винтов [40.5675.500].



40.5675.500

ВАРИАНТ III: Или, после удаления направителя VA, определить длину винта при помощи измерителя глубины [40.4639.550].



40.4639.550

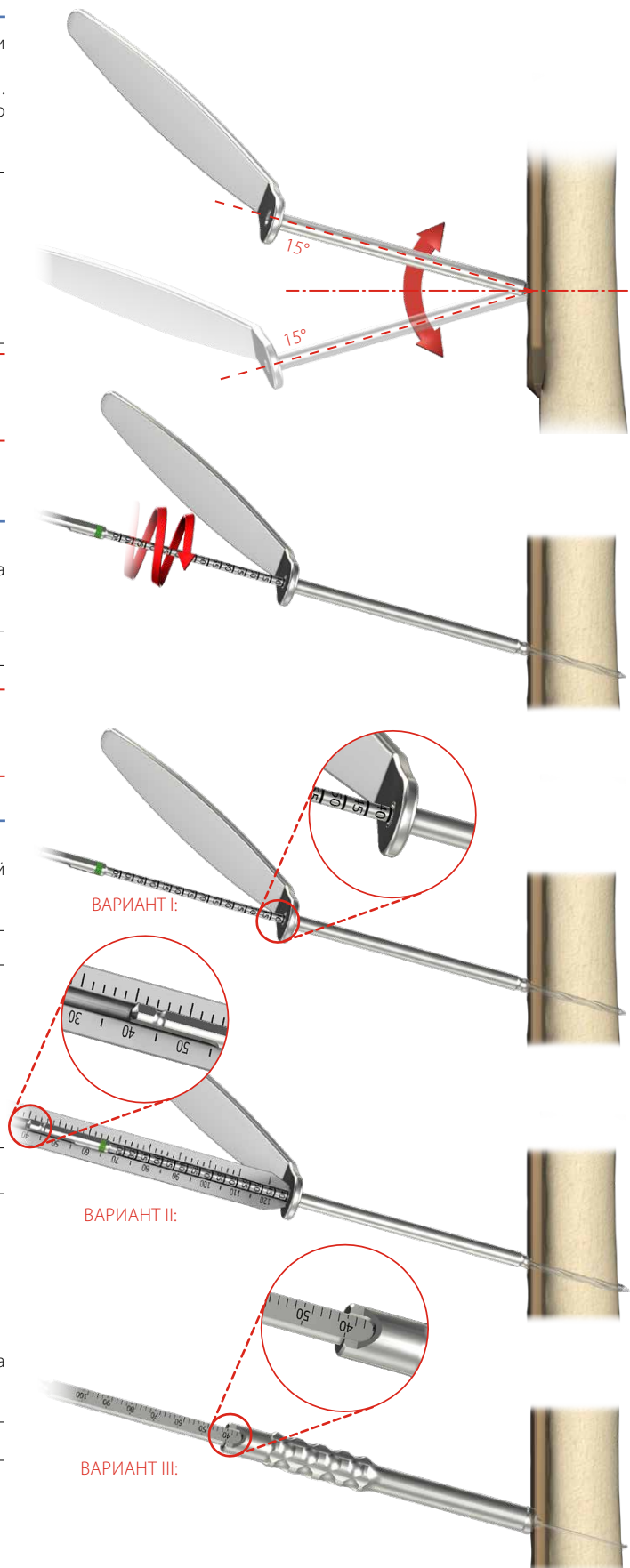

ВАРИАНТ I:

ВАРИАНТ II:

ВАРИАНТ III:

Введение винта

Ввести винт VA при помощи рукоятки динамометрической со сцеплением 2Нм [40.6652.000] и наконечника T15 [40.5677.000].



40.6652.000



40.5677.000

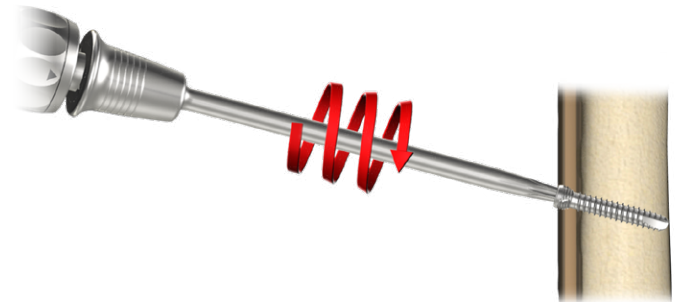

При больших отклонениях винта VA по отношению к оси блокируемого отверстия, после докручивания с использованием рукоятки динамометрической, головка винта может выступать над пластиной. В таком случае может возникнуть необходимость использования рукоятки со сцеплением [40.6654] и наконечника T15 [40.5677]. Следует осторожно докрутить винт VA, обращая внимание на то, чтобы не повредить шлиц винта или наконечник отвертки, а также не вкручивать винт слишком глубоко в пластину.



40.6654.000



40.5677.000

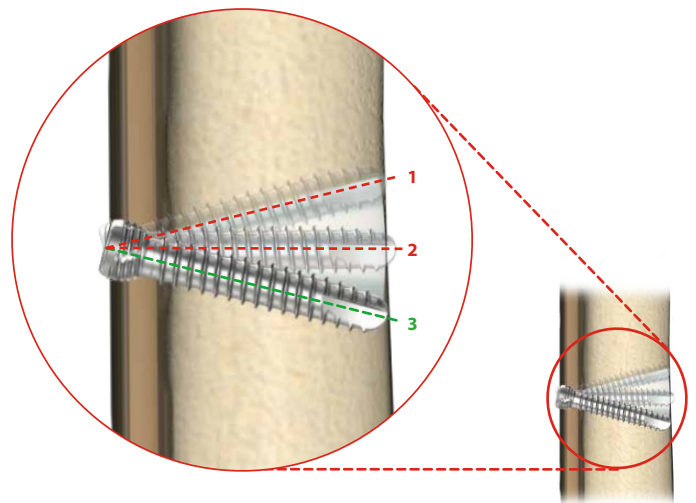

Изменение настройки винта VA

Возможно тройное блокирование винта VA в резьбовом отверстии пластины.

Отверстие пластины, в котором был заблокирован винт VA, не может использоваться для введения стандартного винта блокирующего.

5. ПОСЛЕОПЕРАЦИОННЫЙ УХОД

Использовать соответствующее послеоперационное лечение. О послеоперационном лечении и его проведении решение принимает врач. Для того, чтобы избежать ограничений в движении, пациент должен начать выполнять упражнения как можно скорее после операции. Однако следует обратить особое внимание, чтобы не перегружать конечности полной нагрузкой перед окончательным сращением отломков.

6. УДАЛЕНИЕ ИМПЛАНТАТА

Решение об удалении имплантата принимает врач. Для удаления винтов, в первую очередь следует отблокировать все винты блокирующие пластину. Затем полностью удалить винты из кости. Это предотвратит вращение пластины при удалении последнего винта блокирующего.

















После очистки внешней поверхности пластины и шлицев винтов, рекомендуется закрепление шаблона накладки на пластине. Введение отвертки через втулку защитную обеспечит установку её в оси винта, правильное размещение в шлице винта, а также снижение риска стирания шлица при выкручивании винта.









7. КАТАЛОЖНЫЕ СТРАНИЦЫ

7а. ИНСТРУМЕНТЫ

Инструменты 5,0ChLP 4x4 1/2H

15.0205.206

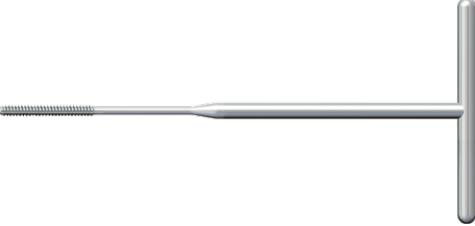
	Название	№ по кат.	Шт.
	Поддон для инструментов 5,0ChLP 4x4 1/2H	14.0205.206	1
	Спица Киршнера 1,5/210	40.4592.210	4
	Сверло 1,8/210	40.2063.212	2
	Сверло с измерительной шкалой 2,5/210	40.5912.212	2
	Сверло с измерительной шкалой 2,8/210	40.5653.212	2
	Наконечник T15	40.5677.000	1
	Рукоятка динамометрическая со сцеплением 2Нм	40.6652.000	1
	Рукоятка со сцеплением	40.6654.000	1
	Втулка защитная 7/5	40.5672.000	2
	Направитель VA 2,8	40.8206.028	1
	Направитель компрессионный 2,5	40.4804.725	1
	Втулка направляющая 5,0/1,8	40.5673.718	2
	Втулка направляющая 5,0/2,8	40.5673.728	4
	Измеритель глубины	40.4639.550	1

	Название	№ по кат.	Шт.
	Поддон для инструментов 5,0ChLP 4x4 1/2H	14.0205.202	1
	Винт установочно-нажимной 2,8/180	40.5674.728	1
	Измеритель длины винтов	40.5675.500	1
	Выгибатель пластин 5,0	40.4643.500	2
	Наконечник 5,0ChLP	40.6271.500	1
	Наконечник T15 с держателем	40.6254.000	1
	Метчик HA 3,5 с ручкой	40.2548.200	1
	Метчик 5,0ChLP-3,5	40.5661.000	1
Дополнительный инструмент			
	Соединитель динамометрический 2Нм	40.5927.020	1



5,0ChLP пластина для отрезка локтевой кости

2	88	3.4097.502	3.4098.502
4	121	3.4097.504	3.4098.504
6	151	3.4097.506	3.4098.506
8	181	3.4097.508	3.4098.508
10	210	3.4097.510	3.4098.510

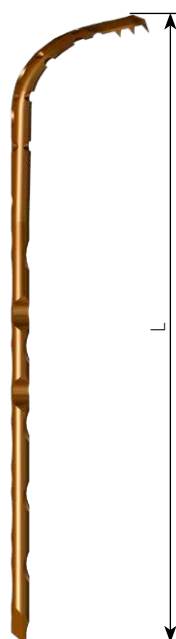

- Ø35 3.5200.012÷095
- Ø24 3.5225.016÷040
- Кобальт 4.5236.012÷095
- Ø35 3.5200.012÷095
- Ø35 3.1306.010÷110

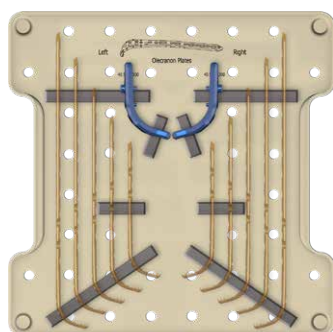

Поддон для блокируемых пластин 5,0ChLP 3.4097/3.4098 4x4 1/2H 14.0205.409



Шаблон накладка Л (3.4097) 40.5731.100
Шаблон накладка П (3.4098) 40.5731.200



Мера пластины 3.4097.504 43.4097.504
Мера пластины 3.4098.504 43.4098.504

7с. ВИНТЫ

5,0ChLP Винт самонарезающий 3,5

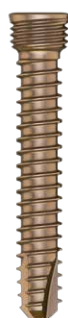

Len	Ti
12	3.5200.012
14	3.5200.014
16	3.5200.016
18	3.5200.018
20	3.5200.020
22	3.5200.022
24	3.5200.024
26	3.5200.026
28	3.5200.028
30	3.5200.030
32	3.5200.032
34	3.5200.034
36	3.5200.036
38	3.5200.038
40	3.5200.040
42	3.5200.042
44	3.5200.044
46	3.5200.046
48	3.5200.048
50	3.5200.050
52	3.5200.052
54	3.5200.054
56	3.5200.056
58	3.5200.058
60	3.5200.060
65	3.5200.065
70	3.5200.070
75	3.5200.075
80	3.5200.080
85	3.5200.085

5,0ChLP винт VA 3,5



L	Co
12	4.5236.012
14	4.5236.014
16	4.5236.016
18	4.5236.018
20	4.5236.020
22	4.5236.022
24	4.5236.024
26	4.5236.026
28	4.5236.028
30	4.5236.030
32	4.5236.032
34	4.5236.034
36	4.5236.036
38	4.5236.038
40	4.5236.040
42	4.5236.042
44	4.5236.044
46	4.5236.046
48	4.5236.048
50	4.5236.050
52	4.5236.052
54	4.5236.054
56	4.5236.056
58	4.5236.058
60	4.5236.060
65	4.5236.065
70	4.5236.070
75	4.5236.075
80	4.5236.080
85	4.5236.085
90	4.5236.090
95	4.5236.095

Винт кортикальный самонарезающий 3,5



Len	Ti
10	3.1306.010
12	3.1306.012
14	3.1306.014
16	3.1306.016
18	3.1306.018
20	3.1306.020
22	3.1306.022
24	3.1306.024
26	3.1306.026
28	3.1306.028
30	3.1306.030
32	3.1306.032
34	3.1306.034
36	3.1306.036
38	3.1306.038
40	3.1306.040
45	3.1306.045
50	3.1306.050
55	3.1306.055
60	3.1306.060
65	3.1306.065
70	3.1306.070
75	3.1306.075
80	3.1306.080
85	3.1306.085

4,5ChLP винт 2,4



Len	Ti
16	3.5225.016
18	3.5225.018
20	3.5225.020
22	3.5225.022
24	3.5225.024
26	3.5225.026
28	3.5225.028
30	3.5225.030
32	3.5225.032
34	3.5225.034
36	3.5225.036
38	3.5225.038
40	3.5225.040

ChM sp. z o.o.

Lewickie 3b
16-061 Juchnowiec Kościelny
Polska (Польша)
tel. +48 85 86 86 100
fax +48 85 86 86 101
chm@chm.eu
www.chm.eu



CE 0197